

# XNUA



innovative enclosure solutions for industrial & electronic applications

E.T.A. S.P.A.  
Via Monte Barzaghino, 6  
I-22035 Canzo, Como (Italy)  
t. +39 031 673611  
infosede@eta.it  
www.eta.it

E.T.A. ENCLOSURES (UK) LIMITED  
Unit 2, Ignite, Magna Way  
Rotherham, South Yorkshire, S60 1FD  
t. +44 01709 386630  
f. +44 01709 369524  
info@eta-enclosures.co.uk  
www.eta-enclosures.co.uk

SASU E.T.A. France  
Rue du Pré aux Boeufs  
76806 St Etienne du Rouvray  
t. +33 02 35643470  
f. +33 02 35642275  
info@etafrance.fr  
www.etafrance.fr

ETA ENCLOSURES SP. z o.o.  
Sikorskiego 44  
62-300 Września (Poland)  
t. +48 660 515 887  
biuro@eta-enclosures.it  
www.eta-enclosures.it

E.T.A. SPB  
Ligovsky prospect 266, building 1,  
premise 2.1-H50, working place 18  
192007 Saint Petersburg (Russia)  
www.eta.it

05\_2021

**ENUX** **EUPO** Doppia porta  
Double door  
Doppeltür  
Doble puerta

**ENUX** **EUKU-001/002** Kit di unione  
Union kit  
Kit d'union  
Verbindungssatz  
Kit de unión

- Guarnizione adesiva
- Self-sticking gasket
- Joint adhésif
- Selbstklebender Dichtung
- Junta adhesiva

**ENUX** **EUPL** Piastra P.A. ad inserimento laterale  
Side inserted mounting plate  
Platine de montage, insertion latérale  
Halterungsplatte mit seitlicher Einfügung  
Placa portaequipos con inserción lateral

**ENUX** **EUZE** Zoccolo h 100  
Plinth h 100  
Socle h 100  
Socket h 100  
Zócalo h 100

montaggio a pavimento / armadi in batteria  
assembling on floor/cabinet suite  
montage au sol/armoires assemblées en série  
Montage am Boden / Kombination verbundenen Schränken  
montaje en suelo / armarios en batería

**ENUX** **EURE** Retro per larghezza  $\geq 1000$ mm  
Rear panel for width  $\geq 1000$ mm  
Panneau arrière pour largeur  $\geq 1000$ mm  
Rückwand für Breite  $\geq 1000$ mm  
Panel posterior para ancho  $\geq 1000$ mm

- Fissaggio centrale solo per larghezza 1600mm
- Central support only for width 1600mm
- Fixation centrale exclusivement pour largeur 1600mm
- Zentrale Befestigung nur für Breite 1600mm
- Fijación central sólo para ancho 1600mm

**ENUX** **EUKU-003** Angolare d'unione  
Reinforcing brackets  
Equerrede renforcement  
Verbindungswinkel  
Angulo de unión / escuadras de refuerzo

**ENUX** **EUPN** Piastra intermedia  
Intermediate mounting plate  
Platine intermédiaire  
Zwischenplatte  
Placa de montaje intermedia

**ENUX** **EUFI** Fianchi  
Side panels  
Panneaux latéraux  
Flanken  
Paneles laterales

- Fissaggio centrale solo per fianchi profondità  $\geq 800$ mm
- Central support only for side panels  $\geq 800$ mm deep
- Fixation centrale exclusivement pour les panneaux profondeur  $\geq 800$ mm
- Zentrale Befestigung nur für Flanken mit Tiefe  $\geq 800$ mm
- Fijación central sólo para paneles laterales  $\geq 800$ mm de profundidad

E NUX

**Sistema di Armadi componibili ETA**  
**ETA Modular Cabinet System**  
**System des Armoires modulaires ETA**  
**ETA Reihenschrank konzipiert**  
**Sistema de Armarios modulares ETA**

**GENTILE CLIENTE,**

Ogni caratteristica del Sistema di Armadi componibili E NUX è stata attentamente progettata e definita per garantire il soddisfacimento delle sue esigenze in termini di funzionalità, sicurezza, qualità e affidabilità. Seguendo le nostre istruzioni di montaggio, potrà realizzare in modo rapido e semplice una struttura assolutamente robusta e di elevata qualità che risponderà a tutte le sue esigenze. Grazie per aver scelto un prodotto ETA: rimaniamo a sua completa disposizione per ulteriori informazioni o esigenze specifiche.

**DEAR CUSTOMER,**

Nothing is more critical than your components. At ETA we are constantly aware of that. That's why everything about our E NUX Modular Cabinet System is designed with those components in mind, meeting your needs of functionality, safety, quality and reliability. By following our easy-to-read assembly instructions, you can quickly and easily configure an extremely solid cabinet of high-quality that fully responds to your demanding requirements. Thanking you for the interest you have shown in ETA products, do not hesitate to contact us for any further information you might need.

**CHER CLIENT,**

Chaque caractéristique du Système des Armoires juxtaposables E NUX a été attentivement réalisé et défini pour bien garantir la complète satisfaction de vos besoins au niveau de fonctionnalité, sécurité, qualité et fiabilité.

Suivant nos instructions de montage, vous pouvez réaliser dans une façon rapide et simple une structure absolument robuste et de haute qualité, laquelle ira répondre complètement aux vos nécessités.

En vous remerciant d'avance pour avoir choisi un produit ETA, on reste à votre disposition pour tous renseignements complémentaires.

**SEHR GEEHRTER KUNDE,**

nichts ist wichtiger als Ihre Einbauten. ETA ist sich dessen ständig bewusst. Deshalb wurde der E NUX Reihenschrank konzipiert, um Ihre Anforderungen hinsichtlich Funktionalität, Sicherheit, Qualität und Zuverlässigkeit zu erfüllen.

Mit unserer einfachen "easy-to-read" Montageanleitung, ist es Ihnen sehr leicht und rasch möglich, einen extrem soliden und hochqualitativen Reihenschrank zusammen zu stellen.

Wir bedanken uns für Ihre Interesse an ETA Produkten und bitten Sie für weitere Information unser Team zu kontaktieren.

**ESTIMADO CLIENTE:**

Cada característica del Sistema de Armarios modulares E NUX ha sido diseñada y definida para satisfacer sus exigencias de funcionalidad, seguridad, calidad y fiabilidad.

Seguindo nuestros consejos para el montaje, podrá realizar de manera rápida y sencilla una estructura extremamente sólida y de primera calidad que responde plenamente a todas sus exigencias.

Agradeciendole para el interés en nuestros productos ETA, quedamos a su completa disposición para cualquier información adicional.

E NUX

**Caratteristiche e benefits**  
**Features and benefits**  
**Caractéristiques et avantages**  
**Eigenschaften und Vorteile**  
**Características y ventajas**

- Resistenza
- Strength
- Resistance
- Widerstandsfähigkeit
- Resistencia
- Sicurezza
- Safety
- Sécurité
- Sicherheit
- Seguridad
- Robustezza
- Sturdiness
- Robustesse
- Robustheit
- Solidez
- Design
- Design
- Design
- Design
- Diseño

- Tecnica
- Technology
- Technique
- Technik
- Técnica
- Flessibilità
- Flexibility
- Flexibilité
- Flexibilität
- Flexibilidad

- Ricerca
- Research
- Recherche
- Forschung
- Investigación
- Funzionalità
- Functionality
- Fonctionnalité
- Funktionalität
- Funcionalidad



E NUX

**Struttura**  
**Structure**  
**Structure**  
**Struktur**  
**Estructura**

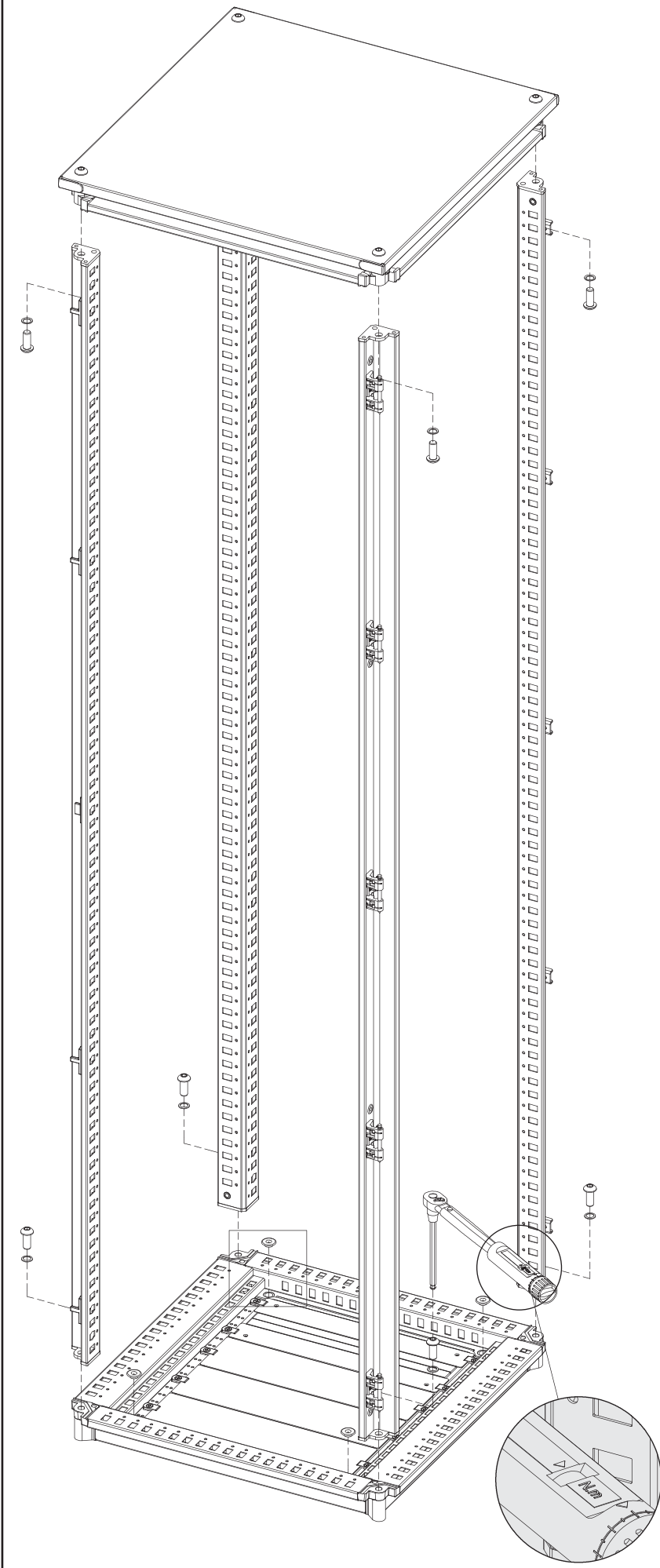
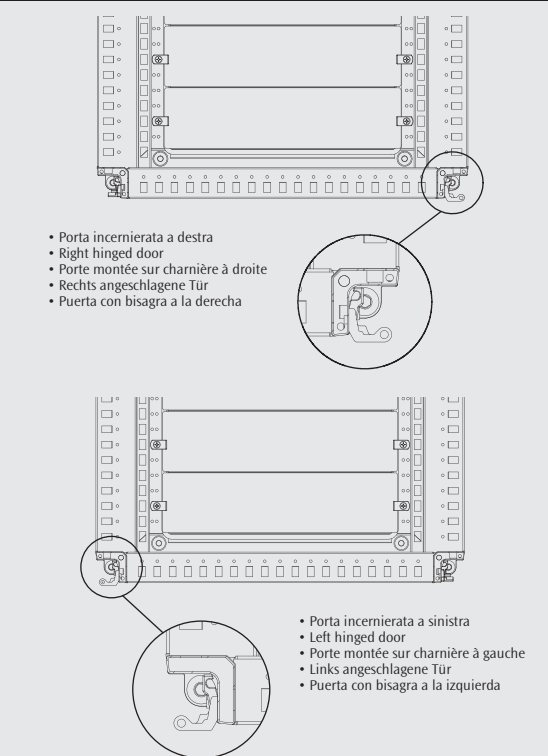
**TORQUE 60 N.m**

- Porta incernierata a destra
- Right hinged door
- Porte montées sur charnière à droite
- Rechts angeschlagene Tür
- Puerta con bisagra a la derecha

- Porta incernierata a sinistra
- Left hinged door
- Porte montée sur charnière à gauche
- Links angeschlagene Tür
- Puerta con bisagra a la izquierda

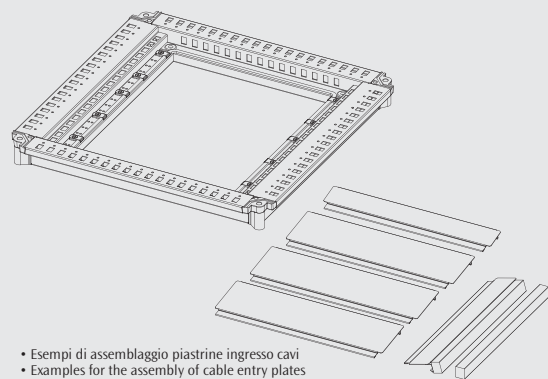

- Esempi di assemblaggio piastrine ingresso cavi
- Examples for the assembly of cable entry plates
- Exemples de composition de plaques passe-câble
- Beispiele für die Montage der Kabeleinführung
- Ejemplos de montaje de placas de entrada de cables

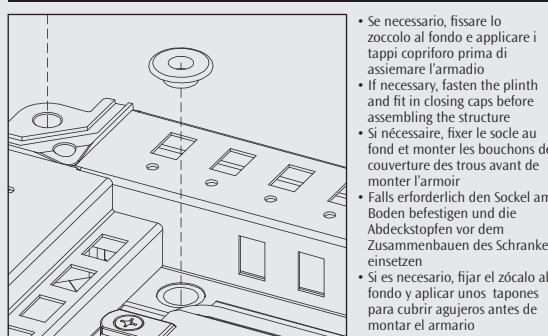
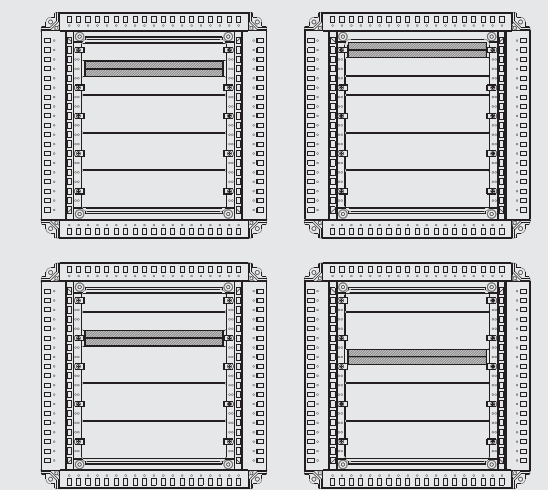

- Se necessario, fissare lo zoccolo al fondo e applicare i tappi coprifondo prima di assemblare l'armadio
- If necessary, fasten the plinth and fit in closing caps before assembling the structure
- Si nécessaire, fixer le socle au fond et monter les bouchons de couverture des trous avant de monter l'armoir
- Falls erforderlich den Sockel am Boden befestigen und die Abdeckstopfen vor dem Zusammenbauen des Schrankes einsetzen
- Si es necesario, fijar el zócalo al fondo y aplicar unos tapones para cubrir agujeros antes de montar el armario

E NUX

**EUZE** Zoccolo h 100  
 Plinth h 100  
 Socle h 100  
 Sockel h 100  
 Zócalo h 100

montaggio su armadio  
 assembling on cabinet  
 montage sur l'armoire  
 Montage auf Schrank  
 montaje en el armario

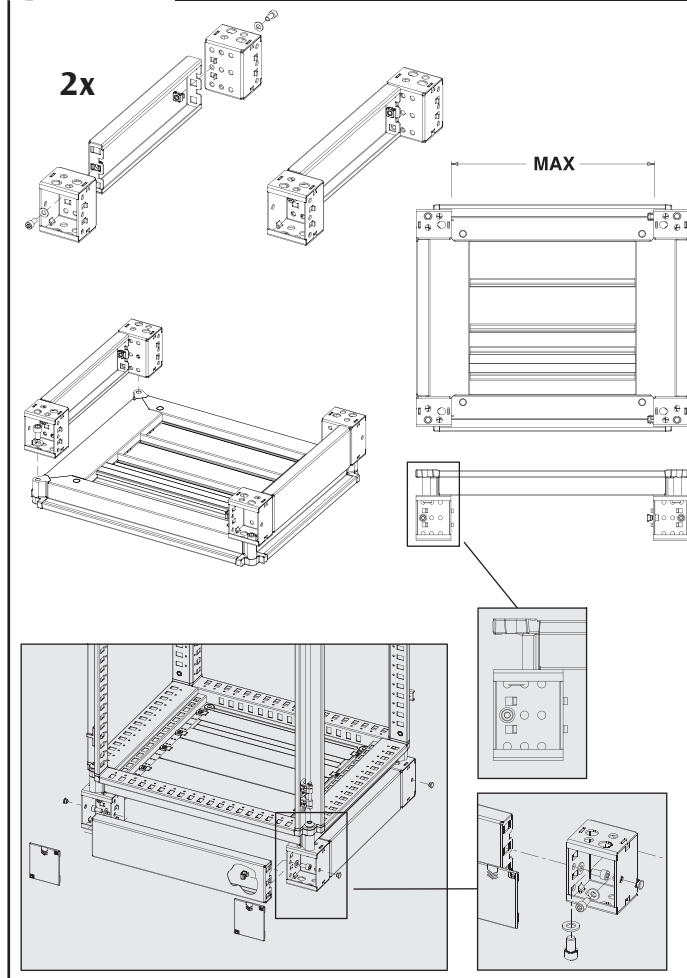

E NUX

**EUPA** Piastra P.A.  
 Mounting plate  
 Platine de montage  
 Halterungsplatte  
 Placa de montaje

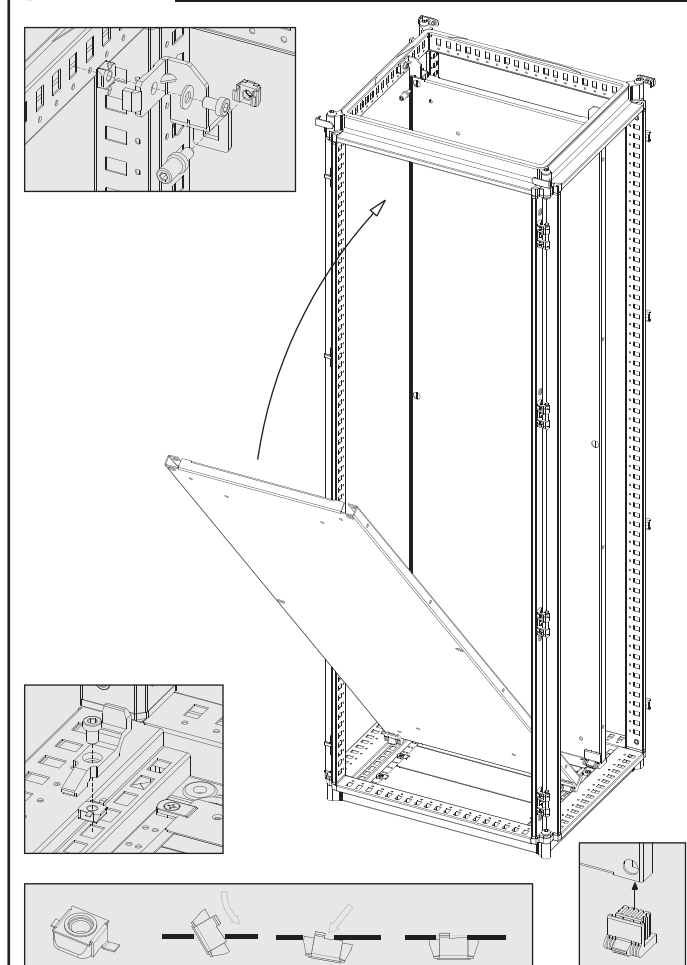

E NUX

**EUPO/EUPV** Porta  
 Door  
 Porte  
 Tür  
 Puerta

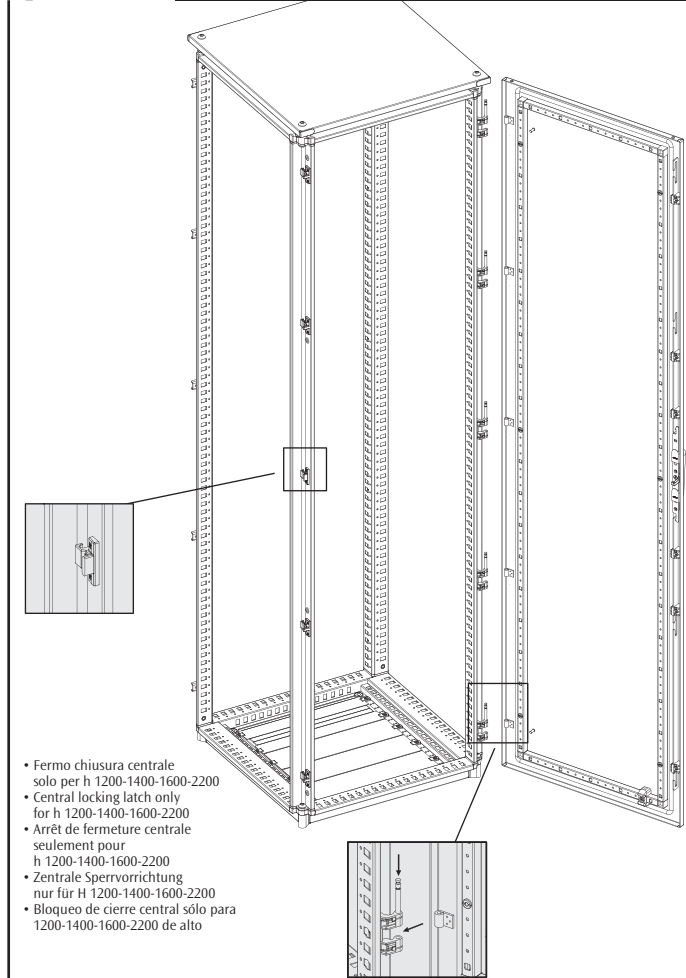

- Fermo chiusura centrale solo per h 1200-1400-1600-2200
- Central locking latch only for h 1200-1400-1600-2200
- Arrêt de fermeture centrale seulement pour h 1200-1400-1600-2200
- Zentrale Sperrvorrichtung nur für H 1200-1400-1600-2200
- Bloqueo de cierre central sólo para 1200-1400-1600-2200 de alto

E NUX

**EURE** Retro fino a larghezza 800mm  
 Rear panel up to 800mm wide  
 Panneau arrière largeur maxi 800mm  
 Rückwand bis zu Breite 800mm  
 Panel posterior hasta 800mm de ancho

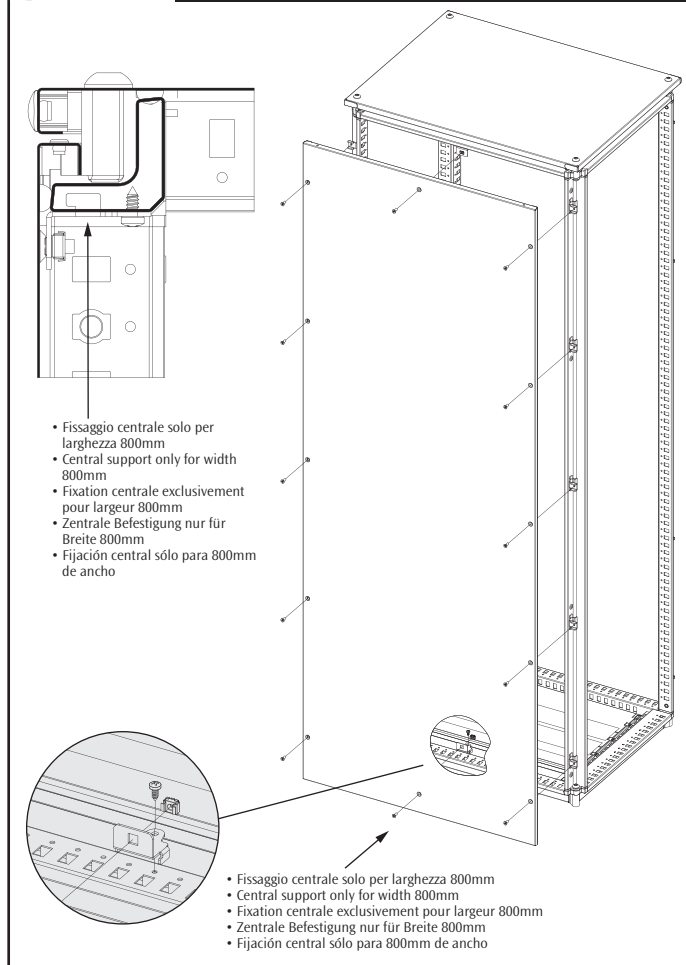

- Fissaggio centrale solo per larghezza 800mm
- Central support only for width 800mm
- Fixation centrale exclusivement pour largeur 800mm
- Zentrale Befestigung nur für Breite 800mm
- Fijación central sólo para 800mm de ancho

- Fissaggio centrale solo per larghezza 800mm
- Central support only for width 800mm
- Fixation centrale exclusivement pour largeur 800mm
- Zentrale Befestigung nur für Breite 800mm
- Fijación central sólo para 800mm de ancho